



**SAVE THIS USE AND CARE BOOK**  
**LEASE ESTE INSTRUCTIVO ANTES DE USAR EL PRODUCTO**  
**CONSERVER CE GUIDE D'ENTRETIEN ET D'UTILISATION**

# Spacemaker\*\* Hideaway®

**Can Openers (English)**

**Abrelatas (Español)**

**Ouvre-boîtes (Français)**

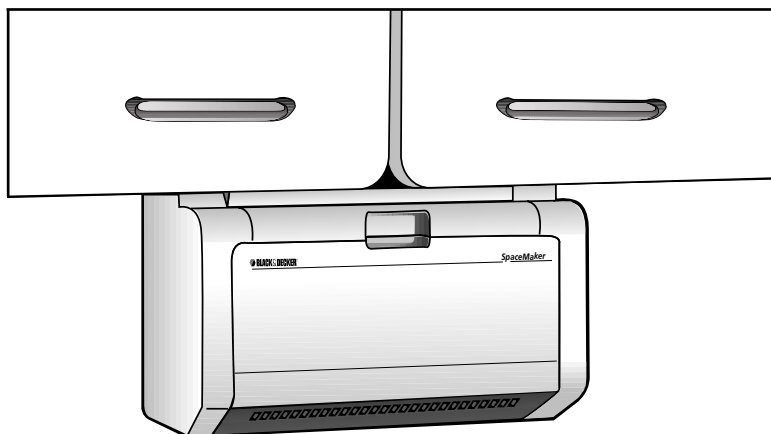

**U.S.A./CANADA 1-800-231-9786**  
**MEXICO 01-800-714-2503**

<http://www.householdproductsinc.com>

**Household Products Limited de  
México S. de R.L. de C.V.**  
**1.7 A 120V~ 60Hz**

**MODELS/MODELOS/MODÈLE SEC600/EC900**

# IMPORTANT SAFEGUARDS

When using electrical appliances, basic safety precautions should always be followed, including the following:

- **Please read all instructions.**
- To protect against risk of electrical shock, do not put can opener, cord or plug in water or other liquid.
- Close supervision is necessary when any appliance is used by or near children.
- Turn unit off and unplug from outlet when not in use, before putting on or taking off parts, and before cleaning.
- To reduce the risk of fire or electric shock, do not operate any electric or gas heating appliance beneath this unit. Do not place on or near a hot gas or electric burner or in a heated oven.
- Do not install the can opener over a sink or basin or any portion of a heating or cooking appliance.
- Avoid contacting moving parts.
- Do not operate any appliance with a damaged cord or plug or after the appliance malfunctions or is dropped or damaged in any manner. Return the appliance to an authorized service facility for examination, repair, or electrical or mechanical adjustment.
- Keep the cord away from the Knife sharpener (Model EC900 only) and the path of the knife being sharpened to prevent fire or shock hazard.
- The use of attachments not recommended or sold by the appliance manufacturer may cause fire, electric shock, or injury.
- To reduce the risk of fire or electric shock do not operate any heating appliance beneath the mounted unit.
- Do not use outdoors.
- Do not let cord hang over edge of table or counter or touch hot surfaces.
- Do not open pressurized (aerosol-type) cans.
- Do not open cans of flammable liquids such as lighter fluids.
- Do not operate this appliance in the presence of explosive and/or flammable fumes.
- This product is intended FOR HOUSEHOLD USE ONLY and not for commercial or industrial use.

## SAVE THESE INSTRUCTIONS

### TIPS ABOUT THE ELECTRICAL CORD

The cord length of this appliance was selected to reduce safety hazards that may occur with a longer cord. If more cord length is needed, an extension cord may be used. It should be rated not less than 10 amperes, 120 volts, and should have Underwriters Laboratories Listing or NOM approval. A properly rated extension cord may be purchased from a Black & Decker Inc., Household Appliance Company-Owned or Authorized Service Center. When using a longer cord, be sure that it does not drape over a working area or dangle where it could be pulled on or tripped over.

# INSTRUCCIONES DE SEGURIDAD

Cuando se usan aparatos electrónicos, deben tomarse algunas precauciones incluyendo las siguientes:

- **Por favor lea todas las instrucciones.**
- Para evitar el riesgo de un choque eléctrico, no sumerja el abrelatas, el cable ni el enchufe en agua o cualquier otro líquido.
- La supervisión de un adulto es necesaria cuando el aparato sea usado cerca de o por un niño.
- Para reducir el riesgo de choque eléctrico, desconecte la unidad cuando no esté en uso, cuando le quite o le ponga partes o cuando la limpie.
- No opere aparatos electrónicos ni de gas debajo de esta unidad. No coloque sobre ni cerca de una hornilla de gas ni eléctrica, ni en un horno caliente.
- No instale el abrelatas sobre un lavaplatos o una pila ni cerca de ningún aparato eléctrico o de gas.
- Evite el contacto con las partes en movimiento.
- No opere ningún aparato eléctrico si el cable y/o el enchufe han sido dañados. Si el aparato no funciona o ha sufrido algún daño, devuélvalo a un centro de servicio autorizado para que lo examinen, reparen o ajusten.
- Para evitar el riesgo de incendio o de un choque eléctrico mantenga el cable alejado del afilador de cuchillos. (Solamente para el modelo EC900)
- El uso de accesorios no recomendados por el fabricante del aparato puede causar incendio, choque eléctrico o lesiones personales.
- Para reducir el riesgo de incendio o choque eléctrico, no opere unidades que emitan calor debajo del abrelatas.
- No use a la intemperie.
- No permita que el cable cuelgue de la orilla del borde o del mostrador o tenga contacto con superficies calientes.
- No abra latas presurizadas.
- No abra latas inflamables tales como las de los líquidos encendedores.
- No opere este aparato en presencia de gases explosivos y/o inflamables.
- Este producto ha sido diseñado SOLAMENTE PARA USO DOMÉSTICO y no para uso industrial o comercial.

## CONSERVE ESTAS INSTRUCCIONES

### EL CABLE ELECTRICO

La longitud del cable eléctrico de este aparato se ha seleccionado para reducir el peligro que puede ocasionar un cable más largo. De ser necesario un cable más largo, debe emplear una extensión que tenga un enchufe polarizado y debe estar calificada para no menos de 10 amperes y 120 volts. También debe de estar enlistada por UL o NOM. Puede comprar una extensión adecuada en los centros de servicio autorizado Black & Decker. Para mayor duración maneje el cable con cuidado.

# IMPORTANTES MISES EN GARDE

Lorsqu'on utilise un appareil électrique, il faut toujours respecter certaines règles de sécurité fondamentales, notamment les suivantes.

- Lire toutes les directives.
- Afin d'éviter les risques de secousses électriques, ne pas immerger l'ouvre-boîte, le cordon ni la fiche.
- Exercer une étroite surveillance lorsqu'on utilise l'appareil près d'un enfant ou lorsque ce dernier s'en sert.
- Mettre l'appareil hors tension et le débrancher lorsqu'on ne s'en sert pas, avant d'en remplacer des accessoires et de le nettoyer.
- Afin de minimiser les risques d'incendie ou de secousses électriques, ne pas utiliser un appareil au gaz ou à l'électricité qui produit de la chaleur sous l'appareil. Ne pas placer l'appareil sur ou près d'une cuisinière au gaz ou à l'électricité chaude ni dans un four réchauffé.
- Ne pas installer l'appareil au-dessus d'un évier ou d'un lavabo, ou de toute partie d'un appareil au gaz ou à l'électricité qui produit de la chaleur.
- Éviter de toucher aux pièces mobiles.
- Ne pas utiliser un appareil dont la fiche ou le cordon est abîmé, qui présente un problème de fonctionnement ou qui est tombé ou endommagé. Le rapporter au centre de service autorisé de la région pour le faire examiner, réparer ou régler.
- Éloigner le cordon de l'affûte-couteau (modèle EC900 seulement) et de la trajectoire du couteau à affûter afin de prévenir les risques d'incendies ou de secousses électriques.
- L'utilisation d'accessoires non recommandés ni vendus par le fabricant présente des risques d'incendies, de secousses électriques ou de blessures.
- Afin de réduire les risques d'incendies ou de secousses électriques, ne pas utiliser un appareil qui produit de la chaleur sous l'ouvre-boîte.
- Ne pas utiliser l'appareil à l'extérieur.
- Ne pas laisser pendre le cordon d'une table ou d'un comptoir, ni le laisser entrer en contact avec une surface chaude.
- Ne pas se servir de l'appareil pour ouvrir une boîte dont le contenu est sous pression (comme un aérosol).
- Ne pas s'en servir pour ouvrir une boîte renfermant des liquides inflammables (comme de l'essence à briquet).
- Ne pas utiliser l'appareil lorsque l'air est vicié par des vapeurs explosives ou inflammables.
- L'appareil est conçu POUR UNE UTILISATION DOMESTIQUE SEULEMENT et non pour une utilisation commerciale ou industrielle.

## CONSERVER CES MESURES.

### CONSEILS RELATIFS AU CORDON

La longueur du cordon de l'appareil a été déterminée afin de réduire les risques que présentent un cordon long. Lorsqu'il faut utiliser un cordon de rallonge, choisir un cordon d'au moins 10 ampères, 120 volts avec une fiche polarisée et homologué par l'organisme UL ou NOM. On peut se procurer de tels cordons dans les centres de service Black & Decker. Lorsqu'on utilise un cordon de rallonge, s'assurer qu'il n'est pas encombrant, qu'on ne peut pas tirer ni trébucher dessus.

## **FULL ONE-YEAR WARRANTY**

Household Products warrants this product against any defects that are due to faulty material or workmanship for a one-year period after the original date of consumer purchase. This warranty does not include damage to the product resulting from accident or misuse.

If the product should become defective within the warranty period, we will repair it or elect to replace it free of charge. We will return your product, transportation charges prepaid, provided it is delivered prepaid to any Black & Decker Company-Owned or Authorized Household Appliance Service Center.

This warranty gives you specific legal rights and you may also have other rights which vary from state to state or province to province. Answers to any questions regarding warranty or service locations may be obtained by calling Consumer Assistance and Information toll free: 1-800-231-9786.

## **UN AÑO COMPLETO DE GARANTIA**

Household Products garantiza este producto contra cualquier defecto originado por fallas en los materiales o en la mano de obra por un período de un año a partir de la fecha original de compra. Esta garantía no incluye daños al producto ocasionados por accidentes, mal uso o reparaciones por talleres no autorizadas por Black & Decker.

Si el producto resulta con defectos dentro del período de garantía lo repararemos o reemplazaremos de ser necesario, sin cargo alguno. Para que esta garantía sea válida debe presentar el producto con su recibo de compra y/o la tarjeta de registro correspondiente.

Esta garantía le otorga derechos específicos, y usted podría tener otros que pueden variar en su país. Si tiene alguna pregunta, comuníquese con una sucursal o centro de servicio Black & Decker más cercano.

## **GARANTIE COMPLÈTE DE UN AN**

Household Products, Inc. garantit ce produit pour un an à compter de la date d'achat, contre tout vice de matière ou de fabrication. La garantie ne couvre pas les dommages causés par un accident ou une mauvaise utilisation.

Advenant le fonctionnement irrégulier du produit dans les délais prescrits, il sera réparé ou remplacé, à notre gré, sans frais. Le produit sera retourné, port payé, s'il a été envoyé port payé, à un centre de service autorisé Black & Decker.

Les modalités de la présente garantie donnent des droits légaux spécifiques. L'utilisateur peut également se prévaloir d'autres droits selon l'état ou la province qu'il habite. Adresser toute question relative à la garantie et au service en communiquant sans frais avec le service à la clientèle au numéro suivant : 1 (800) 231-9786.

\*  **BLACK & DECKER** is a trademark of The Black & Decker Corporation, Towson, Maryland, USA

\* **Marca registrada de The Black & Decker Corporation, Towson, Maryland, E.U.**

\* **Marque de commerce déposée de la société The Black & Decker Corporation, Towson, Maryland, É.-U.**

## **POLARIZED PLUG**

This Spacemaker\*\* Can Opener has a polarized plug—one blade is wider than the other. To reduce the risk of electric shock, this plug will fit into a polarized outlet only one way. If the plug does not fit fully into the outlet, reverse it. If it still does not fit, contact a qualified electrician. Do not attempt to defeat this safety feature by modifying the plug in any way.

## **ENCHUFE POLARIZADO**

Este Spacemaker\*\*, cuenta con un contacto más ancho que el otro para reducir los riesgos de choque eléctrico. Cuando el cable tiene este tipo de enchufe, se ajusta únicamente a un contacto polarizado. Si el enchufe no se ajusta en su contacto, inviértalo. Si aún así no se ajusta, busque la ayuda de un electricista calificado para que instale un contacto polarizado apropiado. Por ningún punto trate de modificar o hacerle cambios al enchufe.

## **FICHE POLARISÉE**

L'appareil est muni d'une fiche polarisée (une lame plus large que l'autre). Afin de réduire les risques de secousses électriques, ce genre de fiche n'entre que d'une façon dans une prise polarisée. Lorsqu'on ne peut insérer la fiche à fond dans la prise, il faut tenter de le faire après avoir inversé les lames de côté. Si la fiche n'entre toujours pas dans la prise, il faut communiquer avec un électricien certifié. Il ne faut pas neutraliser ce dispositif de sécurité.



Listed by Underwriters Laboratories, Inc.  
NOM Approved  
Product made in People's Republic of China  
Copyright © 1993-1999 Household Products, Inc.  
Pub. No. 174818-00-RV00  
Printed in People's Republic of China

Enlistado por Underwriters Laboratories, Inc.  
Aprobado por NOM  
Producto hecho en la República Popular China  
IMPORTADOR – Household Products Limited de México  
S. de R.L. de C.V. Acceso III No. 26 Fracc.  
Industrial B. Juárez C.P. 76120, Querétaro, QRO.  
Teléfono: (42) 11-7800  
Impreso en la República Popular China

Certifié par l'organisme *Underwriters Laboratories, Inc.*  
Approuvé par l'organisme NOM  
Fabriqué en République populaire de Chine  
Imprimé en République populaire de Chine

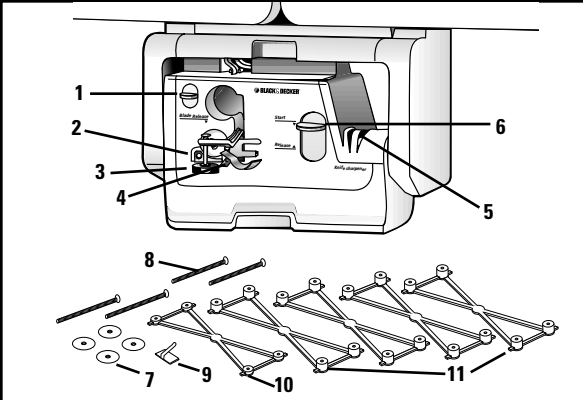

- Cutting Blade Release Lever
- Locating Tab
- Retractable Magnet
- Cutting Blade
- Knife Sharpener (EC900 only)
- Operating Switch
- Plastic Washers
- 4 Screws
- 1 Cord Hook
- 1/4" Mounting Spacer Assembly
- 1/2" Mounting Spacer Assemblies

Items 7-11 are located in the packing materials. Check thoroughly before discarding.

- Palanca que suelta el ensamble de la cuchilla
- Guías
- Magneto retractable
- Cuchilla
- Afilador de cuchillos (Solamente en el EC900)
- Interruptor
- Arandelas plásticas
- Cuatro tornillos
- Gancho para el cable
- Adaptador de 1/4"
- Adaptadores de 1/2"

Los artículos en la lista del 7-11 han sido incluidos dentro de este empaque. Reviselo antes de desecharlo.

## How To Use – English

### CHOOSING A MOUNTING LOCATION

Your Spacemaker\*\* Hideaway® Can Opener is designed to be mounted under a cabinet. Although the motor can be switched on without mounting the unit, **DO NOT ATTEMPT TO OPEN CANS OR SHARPEN KNIVES UNLESS THE UNIT IS PROPERLY INSTALLED.**

When selecting a mounting location:

- Do not install the Can Opener above cooking or heating appliances.
- Do not mount the unit behind, under, or in front of under-cabinet lighting appliances.

#### INSTALLING YOUR CAN OPENER

- First, determine if your cabinet has a flush bottom – a flat, level surface, or an overhang – a lip extending below the bottom of the cabinet shelf. (A1 & A2).
- If your cabinet has an overhang, measure the cabinet overhang with a ruler to determine how many Spacer Mounting Assemblies you will need. For example if the measurement is 1", then two (2) 1/2" Mounting Spacer Assemblies would be necessary for mounting.

If Overhang Measures:	1/2" Spacer Assemblies	1/4" Spacer Assemblies
1/2" then use ...	1 Assembly	None
3/4" then use ...	1 Assembly	1 Assembly
1" then use ...	2 Assemblies	None
2" then use ...	4 Assemblies	None

**NOTE:** If the cabinet has an overhang measuring more than 2 inches, a wooden shim is necessary. Cut a block of wood that is: EC600 - 7 1/2" x 4" and EC900 - 8 7/16" x 4". Make sure the wood is at least as thick as the amount of the overhang that exceeds 2 inches. Locate and drill holes on the shim for the screws to pass through. (Longer screws may be needed.)

3. With the doors of the cabinet open, use the 1/4" Mounting Spacer Assembly as a guide for marking the holes. If your cabinet has an overhang, slide it forward until the two small tabs (B) on one side of the Assembly touch the inside surface of the overhang. If your cabinet has a flush bottom, place the Spacer Assembly approximately 3/4" back from the front edge of the

#### TO OPEN A CAN

- Plug the cord into an electrical outlet.
- Pull the Can Opener down until it clicks into place. (E)
- Position the can so that the Locating Tab is resting on the can rim. (F)
- To start, press the Operating Switch down and let go of the can as it starts to turn. (F) The Retractable Magnet will automatically drop down onto the lid and remain there until the cutting action has stopped. It is not necessary to hold the Operating Switch or the can during the cutting action.

**NOTE:** For extremely large cans (over 2 lbs.), it is recommended that you support the bottom of the can as it is opened.

#### KNIFE SHARPENING TIPS (Model EC900 only)

- Clean and dry knives before sharpening.
- Do not attempt to sharpen serrated blades, as this will smooth their edges. Do not attempt to sharpen scissors.
- Do not force the knife blade against the Grinding Wheel, as this may cause uneven sharpening.
- Do not leave the blade in one spot.

#### USING THE KNIFE SHARPENER (Model EC900 only)

1. Pull the Can Opener down until it clicks into place.

**NOTE:** It is normal for the Metal Gear Wheel which turns the can while opening to rotate when using the Knife Sharpener.

- Press and hold down the Start Lever, and place the knife blade into the right or left slot of the Knife Sharpener until the blade lightly touches the grinding wheel. (H)

- Carefully pull the knife blade through the Sharpener Slot toward

## Care Guide

#### CLEANING YOUR CAN OPENER

- Before cleaning, unplug the cord.
- Press down on the Blade Release Lever and the Cutting Assembly will pop loose. Carefully grip the Cutting Assembly and pull away from the Can Opener. (I) Wash in hot, sudsy

#### CLEANING YOUR KNIFE SHARPENER (Model EC900 only)

- Before cleaning the unit, unplug the cord. The Knife Sharpener Slots and surrounding area should be wiped with a damp cloth after each use.

## Need Help?

#### SERVICE OR REPAIR?

Service, if necessary, must be performed by a Black & Decker Inc. Company-Owned or Authorized Household Appliance Service Center. The Service Center nearest you can be found in the yellow pages of your phone book under "Appliances- Small." If mailing or shipping your Can Opener, pack it carefully in a

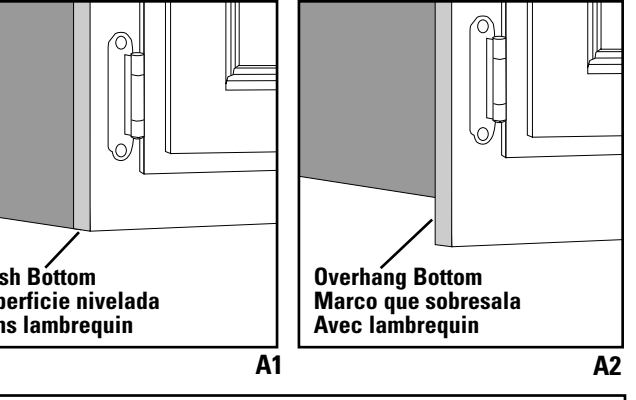

- Lever de dégagement du couteau perceur
- Guide
- Aimant rétractable
- Couteau perceur
- Affûte-couteau (modèle EC900 seulement)
- Interrupteur
- Rondelles en plastique
- 4 vis
- Crochet pour le cordon
- 1 jeu de cales de montage de 6 mm (1/4 po)
- 4 jeux de cales de montage de13 mm (1/2 po)

Les articles 7 à 11 se trouvent dans l'emballage. Bien vérifier les matériaux d'emballage avant de s'en débarrasser.

### Como usar – Español

- The Can Opener is designed to be mounted directly next to any other Spacemaker\*\* product with a clearance of at least 1" between the two products. If it is not mounted next to any other Spacemaker\*\* product, maintain at least a 5" clearance on all sides including the back.
- Be sure to mount the Can Opener within reach of an electrical outlet.

\*\* Spacemaker® is a trademark of General Electric Company, U.S.A.

cabinet. When the Spacer Assembly is properly located, mark through the holes in the Assembly onto the underside of the cabinet. (C). Remove the Spacer Assembly.

- Empty the contents from the bottom shelf of the cabinet. Clean the underside of the cabinet. Cover the counter top to catch wood chips from drilling.

- CAUTION:** Suitable eye protection is recommended to prevent possible injury from shavings while using a drill.
- Make a small starter hole by hammering a nail or using a small-er drill bit. Holding the 1/4" drill straight and vertical at the hole marks, drill up through the bottom of the cabinet.
  - Place a plastic washer on each screw with the flat side of the washer resting on the cabinet shelf. Drop the screw through the drilled hole from inside the cabinet. Repeat the procedure with the remaining screws and washers.
  - For cabinets with an overhang, push the proper number of Spacer Assemblies (determined in Step 2 - see chart) onto the four screws showing through the cabinet bottom. Line up the 4 holes in the top of the Can Opener with the exposed screw ends beneath the Spacer Assemblies and tighten the screws into the threaded nuts at the top of the Can Opener. (D) For flush bottom cabinets, you will not need Spacer Assemblies. Simply line up the 4 holes in the top of the Can Opener with the Screws and tighten the screws into the threads at the top of the Can Opener.
  - Drape the cord toward an electrical outlet and use the Cord Hook to hold the cord out of the way. Peel off the adhesive back of the Cord Hook and attach to the underside of the cabinet or back wall.

**NOTE:** For safety, NEVER ATTEMPT TO USE TACKS THROUGH OR AGAINST THE CORD TO HOLD IT.

- When the can is opened, the Can Opener will automatically shut off. If the lid is not completely cut, push and hold down the Operating Switch until the lid is fully cut from the can.
- To avoid dripping or splatter, carefully pull the cut can lid out from the magnet holder before removing the can. (G)
- To remove an opened can, hold the can with one hand and push the Operating Switch up with the other. The Retractable Magnet will automatically lift to allow for easy removal.

- The Grinding Wheel is specially designed to prevent "burning" of the knife blade. If the Wheel stalls or stops, the blade is being pressed too hard against the Wheel.
- Do not use the sharpener for more than 5 minutes at one time. Allow it to cool at least 15 minutes after sharpening knives before using again. This will prevent motor burnout due to overheating.

you slowly. For best results, sharpen the entire blade length in one continuous stroke. Pull the blade through one slot, then change to the other. Repeat 5 or 6 times on each side†.

- Wash and dry your knives after sharpening.

**NOTE:** After sharpening, move the Operating Switch back up to the start position before closing the Can Opener.

† For most knives, 5 or 6 passes per side will be adequate. However, those knives made out of very hard steel or that are very dull, may require more than 6 passes. If a knife is not very dull, you may only need to make 2 or 3 passes per side.

- Other than cleaning mentioned in this book, no additional maintenance is required.

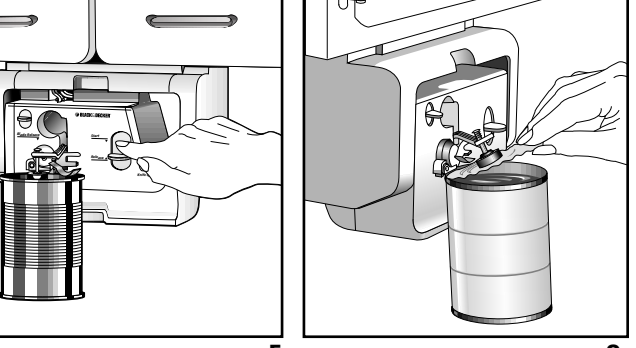
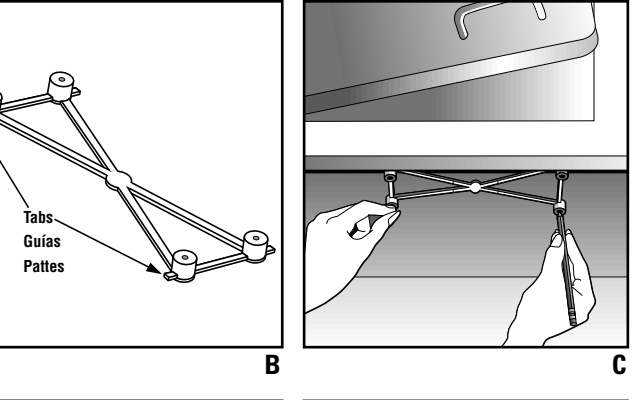

### Como usar – Español

#### DONDE INSTALAR EL ABRELATAS

El abrelatas Spacemaker\*\* Hideaway® ha sido diseñado para instalarse debajo de los gabinetes. Aunque el motor puede encenderse sin haber instalado la unidad, **NO TRATE DE ABRIR LATAS NI DE AFLIAR CUCHILLOS SIN ANTES HABER INSTALADO APROPIA-DAMENTE LA UNIDAD.**

Para determinar donde instalarla:

- No instale el abrelatas sobre ningún aparato que emita calor. No lo instale detrás, en frente ni debajo de ninguna fuente de luz eléctrica.

#### COMO INSTALAR EL ABRELATAS

- Primero, determine si el gabinete es plano de abajo; de superficie nivelada o si el marco sobresale de la parte inferior del gabinete. (A1 y A2).
- Si su gabinete es como el de la ilustración A2, mida el espacio del marco que sobresale para determinar cuantos adaptadores va a necesitar. Por ejemplo, si el espacio mide 1", será necesario usar dos adaptadores de 1/2" cada uno.

El marco que sobresale mide;	Adaptadores de 1/2"	Adaptador de 1/4"
1/2" utilice...	1 Adaptador	Ninguno
3/4" utilice...	1 Adaptador	1 Adaptador
1" utilice...	2 Adaptadores	Ninguno
2" utilice...	4 Adaptadores	Ninguno

**NOTA:** Si la parte del marco que sobresale mide más de 2" es necesaria una cuña de madera. Corte un bloque de madera: Para el modelo EC600 - 7 1/2" x 4" y para el modelo EC900 - 8 7/16" x 4". Asegúrese de que el pedazo de madera sea tan grueso como el marco que sobresale del gabinete. Localice y taladre los agujeros a través de la cuña.

- Con la puerta del gabinete abierta, use un adaptador de 1/4" como guía para marcar los agujeros. Si el marco sobresale, deslice el adaptador hacia enfrente hasta que las dos guías toquen la parte que sobresale (B).

#### PARA ABRIR UNA LATA

- Enchufe el cable.
- Baje el abrelatas hasta que produzca un clic y quede ajustado. (E)
- Coloque la lata de modo que las guías descansen sobre el borde de la lata. (F)
- Para comenzar, oprima el interruptor y suelte la lata cuando empiece a girar. (F) El magneto retractable cae automáticamente sobre la lata y permanece ahí hasta que para el abrelatas. No es necesario oprimir el interruptor ni sujetar la lata para abrirla.

#### CONSEJOS PARA AFLIAR (Solamente el modelo EC900)

- Limpie y seque bien los cuchillos antes de afilarlos.
- No trate de afilar cuchillos de sierra; arruinará el filo. No trate de afilar tijeras.
- No empuje el filo del cuchillo contra la rueda de afilar ya que esto no permite que el cuchillo se afíle por parejo.
- No coloque la cuchilla en un solo lugar.

#### USO DEL AFLIADOR DE CUCHILLOS (Solamente en el modelo EC900)

- Baje el abrelatas hasta que produzca un clic y quede ajustado.

**NOTA:** Cuando se usa el afilador de cuchillos, es normal que gire también la rueda que da vuelta a las latas mientras se abren.

- Oprima y sostenga el interruptor. Coloque la cuchilla en la guía del lado derecho o izquierdo del afilador hasta que toque ligeramente la rueda de afilar. (H)

- Con cuidado jale la cuchilla a través del afilador hacia usted. Para un mejor resultado, afíle la cuchilla entera en un movimiento

## Guía de cuidado

#### COMO LIMPIAR EL ABRELATAS

- Desconecte la unidad antes de limpiarla.
- Oprima la palanca para que se afloje el ensamble de la cuchilla. Con cuidado retírelo del abrelatas. (I) Lave a mano en agua caliente y jabón o en la máquina lavaplatos y seque bien.

#### COMO LIMPIAR EL AFLIADOR (Solamente el modelo EC900)

- Antes de limpiar la unidad, desconecte el cable. Las guías del afilador y su alrededor deben limpiarse con un paño húmedo después de cada uso.

## ¿Necesita ayuda?

#### SERVICIO O REPARACIONES

Si necesita ayuda, acuda a un centro de servicio autorizado a u uno de productos electrodomésticos de Black & Decker. Puede encontrar un centro cercano a ud. buscando en las páginas amarillas de la guía telefónica bajo, "Appliances-Small" (pequeñas reparaciones de aparatos). También puede llamar al número "800" apropiado, que aparece en la

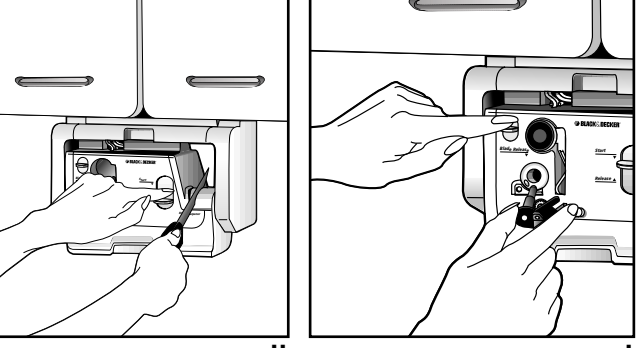
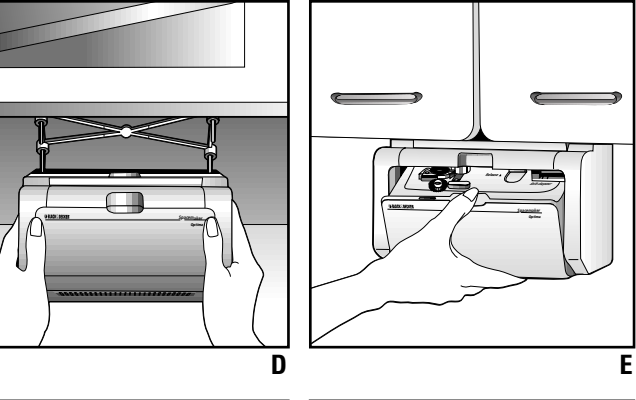

### Como usar – Español

- El abrelatas ha sido diseñado para ser instalado al lado de cualquier otro producto Spacemaker\*\* con espacio de una pulgada entre cada uno. Permita un espacio de cinco pulgadas de todos sus lados entre éste y otro producto que no sea un Spacemaker\*\*, incluyendo la parte de atrás.
- Asegúrese de instalar el abrelatas cerca de un tomacorriente.

\*\*Spacemaker® es una marca registrada de General Electric Company, U.S.A.

Si el gabinete es plano de abajo, coloque el adaptador aproximadamente 3/4" de la orilla hacia adentro. Cuando coloque el adaptador en el lugar deseado debajo del gabinete, marque los agujeros y retire el adaptador. (C)

- Vacíe la parte inferior del gabinete y límpielo por debajo. Proteja el mostrador antes de usar el taladro.

**PRECAUCION:** Se recomienda el uso de protección para la vista para evitar cualquier lesión que puedan ocasionar las partículas de madera emitidas por el taladro.

- Perfore un agujero pequeño con un clavo o con una broca. En forma vertical, taladre agujeros de 1/4" en los lugares marcados debajo del gabinete.
- Coloque una arandela plástica en cada tornillo. Por el interior del gabinete coloque cada tornillo en los agujeros.
- Para los gabinetes que sobresalen, deslice los adaptadores (determinados en el segundo paso - consulte la gráfica) dentro de los tornillos que salen por bajo del gabinete. Alínie los cuatro agujeros encima del abrelatas con los cuatro tornillos que salen por abajo de los adaptadores y apriételos con las tuercas. (D) Para los gabinetes planos por bajo no necesitará adaptadores. Simplemente alínie los cuatro agujeros encima del abrelatas con los tornillos y apriételos.
- Guíe el cable hacia un tomacorriente. Retire el adhesivo del gacho para el cable y colóquelo debajo del gabinete o en la pared. Enganche el cable para que no estorbe.

**NOTA:** Como medida de seguridad, NUNCA UTILICE TACHUELAS NI GRAPAS PARA SUJETAR EL CABLE.

- Para las latas muy grandes (de más de 2 lbs.), se recomienda sujetarlas de abajo mientras se abren.
- El abrelatas se apaga automáticamente después de abrir las latas. Si la tapa no se corta por completo, oprima y sostenga el interruptor hasta que la lata haya sido cortada.
- Para evitar gotear o salpicar, retire con cuidado la tapa del magneto antes de remover la lata. (G)
- Para retirar una lata abierta, sujete la lata con una mano y oprima el interruptor con la otra. El magneto retractable se levantará automáticamente permitiéndole retirar la lata con facilidad.

- La rueda de afilar ha sido diseñada para evitar que se quem e la cuchilla del cuchillo. Si la cuchilla trabaja lentamente o se para, quiere decir que se está aplicando demasiada presión contra la rueda.
- No utilice el afilador por más de 5 minutos a la vez. Permita que se enfrie por 15 minutos antes de usarlo nuevamente. Esto evita que el motor se quem e debido al sobrecalentamiento.

continuo. Jale la cuchilla a través de una de las guías y luego a través de la otra. Repita de 5 a 6 veces de cada lado†.

- Lave y seque los cuchillos después de afilarlos.

**NOTA:** Después de afilar y antes de cerrar el abrelatas ajuste el interruptor a la posición inicial.

† Para la mayoría de los cuchillos de 5 a 6 pasadas son suficientes para afilarlos. Sin embargo, para los cuchillos sin filo o los de acero duro es posible que se requieran más. Si el cuchillo tiene un poco de filo, bastará con pasar la cuchilla de 2 a 3 veces por cada lado.

- Antes de colocar el ensamble de la cuchilla nuevamente, desconecte y limpie el abrelatas y el cable con un paño humedecido y séquelo bien. Para colocar el ensamble de la cuchilla, gírelo hacia atrás y adelante hasta quedar en su lugar.

- Aparte de la limpieza mencionada en este manual, no se requiere ningún otro mantenimiento. Cualquier reparación debe llevarse a cabo en un centro de servicio autorizado de Black & Decker.

cubierta de este manual. Si envía por correo la unidad, empáquela con cuidado dentro de su caja original o una suficientemente fuerte para evitar cualquier daño. Por favor incluya una nota para nuestro centro de servicio describiendo el problema. No se olvide de anotar su dirección y número telefónico. Para su propia protección le sugerimos enviar el paquete asegurado.

## Utilisation – Français

#### CHOIX DE L'EMPLACEMENT

L'ouvre-boîte camouflable Spacemaker\*\* est conçu pour être installé sous une armoire. Même si on peut s'en servir sans l'installer, **NE PAS ESSAYER D'OUVRI R DES BÔTES NI D'AFFÛTER DES COUTEAUX AVANT D'AVOIR BIEN INSTALLER L'APPAREIL.** Faire ce qui suit pour choisir l'emplacement de l'appareil.

- Ne pas installer l'appareil au-dessus d'une source de chaleur ni à proximité d'un appareil d'éclairage fixé sous l'armoire.

#### INSTALLATION DE L'OUVRE-BÔTE

- Déterminer d'abord si l'armoire n'a pas de lambrequin (il n'y a pas de creux sous l'armoire) ou si elle a un lambrequin (il y a un creux sous l'armoire) (A1 et A2).
- Lorsque l'armoire a un lambrequin, mesurer la profondeur de celui-ci à l'aide d'une règle afin de déterminer le nombre de jeux de cales nécessaires à l'installation. Ainsi, si le creux mesure 25 mm (1 po), il faut choisir deux jeux de cales de 13 mm (1/2 po).

Mesure du lambrequin	Jeux de cales de 13 mm (1/2 po)	Jeux de cales de 6 mm (1/4 po)
13 mm (1/2 po)	1 jeu	Aucun
19 mm (3/4 po)	1 jeu	1 jeu
25 mm (1 po)	2 jeux	Aucun
51 mm (2 po)	4 jeux	Aucun

**NOTE :** Lorsque le lambrequin mesure plus de 51 mm (2 po), il faut installer une cale de bois entre le dessous de l'armoire et le support. Pour le modèle EC600, il faut une pièce de bois qui mesure 190 mm sur 102 mm (7 1/2 po X 4po). Pour le modèle EC900, il faut une pièce de bois qui mesure 214 mm sur 102 mm (8 7/16 po X 4po). S'assurer que la cale de bois est d'une épaisseur au moins équivalente à la quantité qui dépasse 51 mm (2 po). Marquer et percer la cale à l'emplacement des vis. (Il peut s'avérer nécessaire de se procurer des vis longues.)

- Ouvrir les portes de l'armoire et se servir d'un jeu de cales de montage de 6 mm (1/4 po) comme guide pour marquer l'emplacement des trous. Le faire glisser jusqu'à ce que les deux petites pattes (B) du côté près du devant de l'armoire atteignent le rebord avant. Lorsqu'il n'y a pas de lambrequin,

#### UTILISATION DE L'OUVRE-BÔTE

- Brancher l'appareil dans une prise électrique.
- Tirer l'ouvre-boîte vers le bas jusqu'à ce qu'il s'enclenche en place (E).
- Installer la boîte de sorte que le guide repose contre le rebord de la boîte (F).
- Appuyer sur l'interrupteur et le relâcher lorsque la boîte commence à tourner (F). L'aimant rétractable tombe automatiquement sur le couvercle de la boîte et il reste dans cette position jusqu'à la fin du cycle de coupe. Il n'est pas nécessaire de retenir l'interrupteur ni la boîte pendant la coupe.

**NOTE :** Dans le cas de très grosses boîtes (plus de 0,9 kg (2 lb)), il est conseillé de soutenir légèrement la boîte pendant la coupe.

#### CONSEILS RELATIFS À L'AFFÛTAGE (Modèle EC900 seulement)

- Nettoyer et assécher les couteaux avant de les affûter.
- Ne pas tenter d'affûter des lames en dents de scie car cela risque de les déformer. Ne pas affûter de ciseaux.
- Ne pas forcer la lame du couteau contre la meule car cela risque de donner un affûtage inégal.
- Ne pas laisser la lame à un endroit.

#### UTILISATION DE L'AFFÛTE-COUTEAU (Modèle EC900 seulement)

- Tirer l'ouvre-boîte vers le bas jusqu'à ce qu'il s'enclenche en place.

**NOTE:** Il est normal que la roue dentée métallique de l'ouvre-boîte fonctionne lorsqu'on se sert de l'affûte-couteau.

Enfoncer l'interrupteur et le maintenir dans cette position.

Insérer la lame dans l'une des fentes de l'affûte-couteau jusqu'à ce que la lame touche légèrement à la meule (H).

- Passer prudemment toute la lame dans la fente en la tirant lentement vers soi. Afin d'optimiser les résultats, affûter toute la longueur de la lame en une seule passe continue. Tirer la

## Guide d'entretien

#### NETTOYAGE DE L'OUVRE-BÔTE

- Débrancher le cordon avant de nettoyer l'appareil.
- Enfoncer le levier de dégagement et le couteau perceur ressort automatiquement. Le saisir avec précaution et le retirer de l'appareil (I). Laver dans de l'eau chaude savonneuse à la main ou au lave-vaisselle, et bien l'assécher.

#### NETTOYAGE DE L'AFFÛTE-COUTEAU (Modèle EC900 seulement)

- Avant de nettoyer l'appareil, le débrancher. Il faut essuyer à l'aide d'un chiffon humide les fentes de l'affûte-couteau et les surfaces environnantes après chaque utilisation.

## Besoin d'aide?

#### SERVICE OU RÉPARATION

Confier l'entretien de l'appareil, le cas échéant, à un centre de service Black & Decker ou à un atelier d'entretien autorisé. L'adresse du centre de service de la région se trouve dans l'encart ci-joint ou à la rubrique «Appareils électroménagers - Petits » des Pages jaunes.

- L'ouvre-boîte est conçu pour être installé à au moins 25 mm (1 po) de tout autre appareil de la gamme Spacemaker\*\*. Lorsque ce n'est pas le cas, laisser un jeu d'au moins 127 mm (5 po) de tous côtés, y compris à l'arrière.
- Il faut prévoir l'installation de sorte que le cordon de l'appareil puisse se rendre à une prise électrique.

\*\* Spacemaker® est une marque de commerce de la société *General Electric Company, U.S.A.*

placer le jeu de cales à environ 19 mm (3/4 po) du rebord avant de l'armoire. Lorsque le jeu de cales est bien en place, marquer l'emplacement des trous sous l'armoire par les trous des cales (C). Enlever le jeu de cales.

- Vider le fond de l'armoire. En nettoyer la surface inférieure. Recouvrir les comptoirs de papier journal afin de ramasser les copeaux provenant du perçage.

**MISE EN GARDE :** Il est conseillé de porter des lunettes de sécurité pendant les travaux de perçage afin d'éviter les risques de blessures provenant des éclats.

- Faire un trou de guidage à l'aide d'un clou ou d'un foret de moindre dimension. Tenir la perceuse avec le foret de 6 mm (1/4 po) bien droite et à la verticale aux marques et percer le fond de l'armoire.

- Insérer une rondelle de plastique sur chaque vis en plaçant le côté plat de la rondelle contre le fond de l'armoire. De l'intérieur de l'armoire, placer une vis dans un trou. Répéter pour chacune des vis et des rondelles.

- Lorsqu'il y a un lambrequin, installer le nombre approprié de jeux de cales sur les quatre vis (déterminé à l'étape 2, voir le tableau). Aligner les 4 trous du dessus de l'appareil sur les vis dépassant des jeux de cales. Serrer les vis dans les écrous filetés situés sur le dessus de l'ouvre-boîte (D). Lorsqu'il n'y a pas de lambrequin, les cales ne sont pas nécessaires. Il suffit d'aligner les 4 trous du dessus de l'appareil sur les vis et de serrer celles-ci dans les filets du dessus de l'appareil.
- Étirer le cordon jusqu'à une prise en se servant du crochet pour éloigner le cordon de la surface de travail. Retirer le papier de la surface autoadhésive du crochet et fixer ce dernier sous le cabinet ou sur le mur du fond.

**NOTE :** Par mesure de sécurité, **NE PAS UTILISER D'AGRAFES POUR RETENIR LE CORDON EN PLACE.**

#### UTILISATION DE L'OUVRE-BÔTE

- Brancher l'appareil dans une prise électrique.
- Tirer l'ouvre-boîte vers le bas jusqu'à ce qu'il s'enclenche en place (E).
- Installer la boîte de sorte que le guide repose contre le rebord de la boîte (F).
- Appuyer sur l'interrupteur et le relâcher lorsque la boîte commence à tourner (F). L'aimant rétractable tombe automatiquement sur le couvercle de la boîte et il reste dans cette position jusqu'à la fin du cycle de coupe. Il n'est pas nécessaire de re